

- Modelos GCSD, GISD, GCLD, GILD, GIFD e GCFD

- Posição 90°

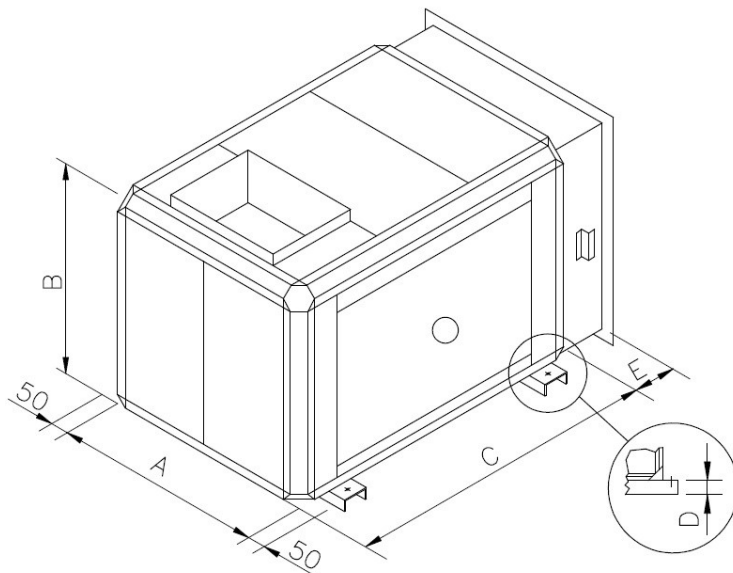

Tamanho	A	B	C	D	Peso Aprox.
160	450	290	690	32	28
180	495	410	720	32	33
200	495	510	780	32	42
224	595	510	830	32	48
250	645	510	910	32	61
280	790	610	970	32	72
315	790	610	1020	32	92
355	890	810	1100	32	124
400	980	740	1250	32	146
450	1100	840	1350	32	166
500	1250	910	1450	32	214
560	1450	1000	1640	38	260
630	1640	1120	1800	38	315
710	1640	1240	1940	38	476
800 (ATÉ MOTOR 132)	1940	1280	1940	100	590
900 (ATÉ MOTOR 132)	2140	1450	2040	100	720
1000 (ATÉ MOTOR 132)	2640	1650	2240	100	830

Dimensionais de descarga conforme modelo do ventilador.

Notas:

- 1) Poderão ocorrer alterações na cota "E" do Porta Filtro conforme Vazão do ventilador.
- 2) Modelos acima de 1000 sob consulta.
- 3) Peso aproximado do conjunto sem motor.
- 4) Ao fabricante reserva-se o direito de alteração sem prévio aviso. Mai/23

- Modelos GCSD, GISD, GCLD, GILD, GIFD e GCFD

- Posição 180°

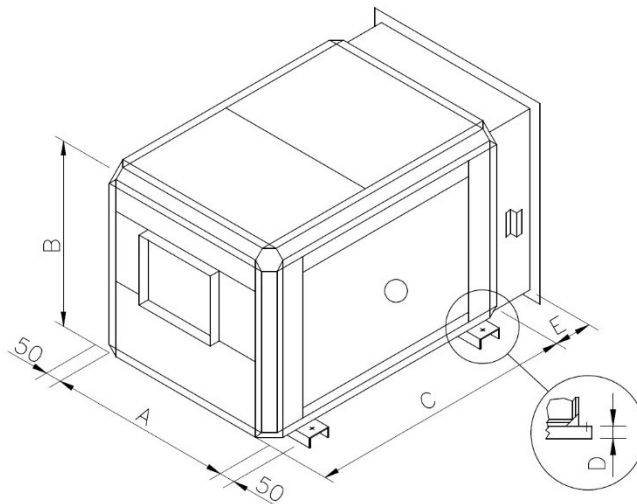

Tamanho	A	B	C	D	Peso Aprox.
160	450	290	690	32	28
180	495	410	720	32	33
200	495	510	780	32	42
224	595	510	830	32	48
250	645	510	910	32	61
280	790	610	970	32	72
315	790	610	1020	32	124
355	890	810	1100	32	145
400	980	910	1100	32	168
450	1100	980	1250	32	195
500	1250	1050	1350	32	248
560	1450	1240	1450	38	306
630	1640	1310	1550	38	370
710	1640	1450	1800	38	560
800 (ATÉ MOTOR 132)	1940	1640	1640	100	695
900 (MOTOR 160/180)	2140	1800	1940	100	845
1000 (MOTOR 160/180)	2640	1940	2140	100	960

Dimensionais de descarga conforme modelo do ventilador.

Notas:

- 1) Poderão ocorrer alterações na cota "E" do Porta Filtro conforme Vazão do ventilador.
- 2) Modelos acima de 1000 sob consulta.
- 3) Peso aproximado do conjunto sem motor.
- 4) Ao fabricante reserva-se o direito de alteração sem prévio aviso. Mai/23